

Область применения $q \approx 2900$ л/мин

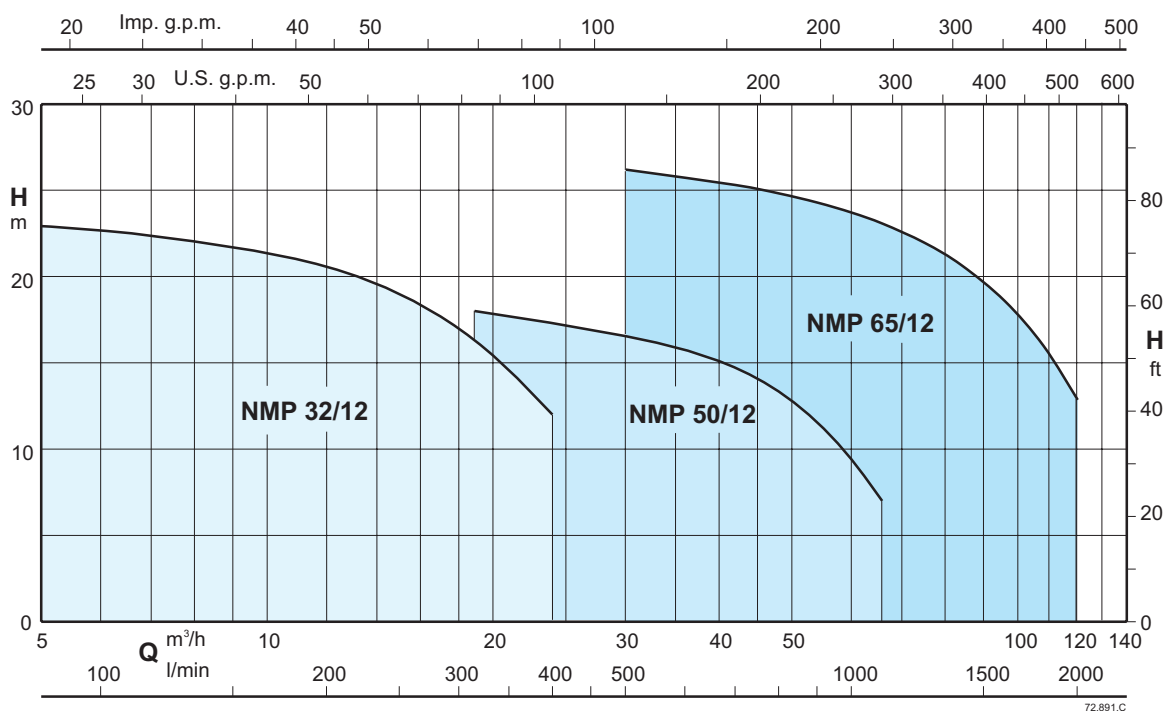

Самовсасывающие центробежные насосы с предфильтром

Исполнение

Самовсасывающие моноблочные центробежные электронасосы со встроенным предфильтром.

Внутренний барабан с отверстиями диаметром 3 мм.

NMP: вариант с корпусом насоса и соединением из чугуна с катодной обработкой

BNMP: вариант с корпусом насоса и соединением из бронзы.

Бронзовые насосы поставляются полностью окрашенными.

Применения

Для циркуляции воды в фильтрационных системах бассейнов.

Для чистой или слегка грязной воды со взвешенными частицами.

Рабочие ограничения

Температура воды до 60°C.

Температура воздуха до 40°C.

Высота манометрического всасывания до 7 м.

Максимально допустимое конечное давление в корпусе насоса - 6 бар.

Непрерывная работа (S3 60% для однофазных насосов мощностью 1,5 кВт).

Двигатель

2-полюсный асинхронный двигатель, 50 Гц ($n \approx 2900$ об/мин).

NMP: трехфазный 230/400В $\pm 10\%$, до 3 кВт

400/690В $\pm 10\%$, от 4 до 7,5 кВт;

NMPM: однофазный 230В $\pm 10\%$, с термопротектором

Изоляция класса F.

Класс защиты IP X4.

Однофазные двигатели с классом эффективности IE2 мощностью до 1,1 кВт.

Трехфазные двигатели с классом эффективности IE3 (IE2 до 0,65 кВт).

Исполнение согласно EN 60034-1.

EN 60335-1, EN 60335-2-41.

Специальные исполнения под заказ

Другие напряжения.

Частота 60 Гц (см. каталог 60 Гц).

Класс защиты IP 55.

Специальное мех. уплотнение.

Для жидкостей или помещений с более высокими температурами.

Обозначение

Пример: BNMPM 50/12G/A

NMP = Серия

V = Бронзовый вариант (без указания – из чугуна)

M = Однофазный вариант (без указания - трехфазный)

50 = Диаметр подающего соединения в мм

12 = Номинальный диаметр рабочего колеса

G = Диаметр рабочего колеса

/K = Укажите редакцию.

Материалы

Компоненты	NMP	BNMP
Корпус насоса	Чугун GJL 200 EN 1561	Бронза CC480K EN 1982
Соединение	Чугун GJL 200 EN 1561	Бронза CC480K EN 1982
Рабочее колесо	Чугун GJL 200 EN 1561	Бронза CC480K EN 1982
	Латунь с хромированной поверхностью P-Cu Zn 40 Pb 2 UNI 5705 для NMP 32/12	Латунь с хромированной поверхностью P-Cu Zn 40 Pb 2 UNI 5705 для BNMP 32/12
Вал	Сталь 1.4305 EN 10088 (AISI 303)	Сталь 1.4401 EN 10088 (AISI 316)
Крышка фильтра	Чугун GJL 200 EN 1561	Бронза CC480K EN 1982
Фильтр	Сталь 1.4301 EN 10088 (AISI 304)	Сталь 1.4301 EN 10088 (AISI 304)
Мех. уплотнение	Углерод-керамика-FPM	Углерод-керамика-FPM

Характеристики $n \approx 2900$ л/мин

Трехфазный

Модель		230В 400В P2				Q = Расход																				
		А	кВт	НР	м³/ч л/мин	0	6,6	9,6	10,8	12	13,2	15	18,9	21	24	30	42	48	54	60	66	75	84	96	108	120
							110	160	180	200	220	250	315	350	400	500	700	800	900	1000	1100	1250	1400	1600	1800	2000
		H (m) = Высота напора																								
BNMP	NMP 32/12FE	4	2,3	0,55	0,75	13	13	12	11	10,5	10	9	-	-	-	-	-	-	-	-	-	-	-	-	-	-
BNMP	NMP 32/12DE	4	2,3	0,75	1	18	18	17	16	15,5	15	14	-	-	-	-	-	-	-	-	-	-	-	-	-	-
BNMP	NMP 32/12A/A	4,6	2,7	1,1	1,5	22,4	22	21	20,5	20	19,5	18,5	-	-	-	-	-	-	-	-	-	-	-	-	-	-
BNMP	NMP 32/12S/A	7,5	4,3	1,5	2	23	22,5	21,5	21	20,5	20	19	16	15	12	-	-	-	-	-	-	-	-	-	-	-
BNMP	NMP 50/12H/A	4,6	2,7	1,1	1,5	10,2	-	-	-	-	-	-	9	9	8,5	7,5	5,5	4,5	3	-	-	-	-	-	-	-
BNMP	NMP 50/12G/A	7,5	4,3	1,5	2	12,9	-	-	-	-	-	-	12	12	11,5	10,5	8	7	5	3,5	-	-	-	-	-	-
BNMP	NMP 50/12F/B	9,2	5,3	2,2	3	16,8	-	-	-	-	-	-	16	16	15,5	14,5	12	10,5	8,5	6,5	5	-	-	-	-	-
BNMP	NMP 50/12D/A	11,5	6,6	3	4	19	-	-	-	-	-	-	18	18	17,5	16,5	15	13	11,5	9,5	7	-	-	-	-	-
BNMP	NMP 65/12E	-	9,6	4	5,5	19,6	-	-	-	-	-	-	-	-	-	17,7	16,5	15,9	15,2	14,4	13,6	12,2	10,7	8,5	6,1	-
BNMP	NMP 65/12C	-	10,8	5,5	7,5	23,1	-	-	-	-	-	-	-	-	-	21,4	20,5	19,5	19,3	18,6	17,8	16,6	15,2	13,1	10,6	7,3
BNMP	NMP 65/12A	-	14,3	7,5	10	28,4	-	-	-	-	-	-	-	-	-	26,2	25,3	24,8	24,3	23,7	23,1	22	20,7	18,6	16	12,9

Однофазный

Модель		230В P2 П1				Q = Расход																			
		А	кВт	НР	кВт	м³/ч л/мин	0	6,6	9,6	10,8	12	13,2	15	18,9	21	24	30	42	48	54	60				
								110	160	180	200	220	250	315	350	400	500	700	800	900	1000				
		H (m) = Высота напора																							
BNMPM	NMPM 32/12FE	4,5	0,55	0,75	0,78	13	13	12	11	10,5	10	9	-	-	-	-	-	-	-	-	-	-	-	-	-
BNMPM	NMPM 32/12DE	5,8	0,75	1	1,01	17,4	18	17	16	15,5	15	14	-	-	-	-	-	-	-	-	-	-	-	-	-
BNMPM	NMPM 32/12AE	7,4	1,1	1,5	1,44	22,1	22	21	20,5	20	19,5	18,5	-	-	-	-	-	-	-	-	-	-	-	-	-
BNMPM	NMPM 32/12SE	9,2	1,5	2	2	23	22,5	21,5	21	20,5	20	19	16	15	12	-	-	-	-	-	-	-	-	-	-
BNMPM	NMPM 50/12HE	7,4	1,1	1,5	1,44	10,2	-	-	-	-	-	-	9	9	8,5	7,5	5,5	4,5	3	-	-	-	-	-	-
BNMPM	NMPM 50/12GE	9,2	1,5	2	2	12,9	-	-	-	-	-	-	-	-	-	12	12	11,5	10,5	8	7	5	3,5	-	-

P1: Максимальная потребляемая мощность

P2: Номинальная мощность двигателя

H: Общая высота напора в м

Допуски согласно UNI EN ISO 9906:2012

Габариты и вес

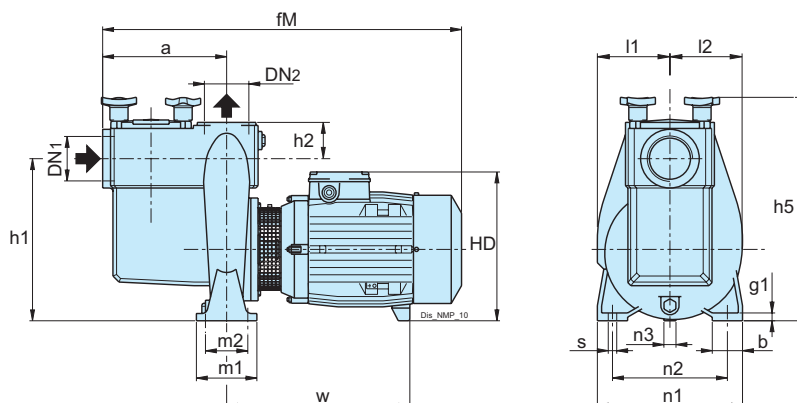

Название	ISO 228		MM																	кг
	DN1	DN2	a	b	fM	g1	h1	h2	h5	HD	l1	l2	m1	m2	n1	n2	n3	s	w	
NMP 32/12FE	G2	G2	195	50	510	12	230	50	330	228	106	99	100	70	190	140	30	14	220	28.3
NMP 32/12DE	G2	G2	195	50	510	12	230	50	330	228	106	99	100	70	190	140	30	14	220	28.5
NMP 32/12A/A	G2	G2	195	50	510	12	230	50	330	228	106	99	100	70	190	140	30	14	220	32
NMP 32/12S/A	G2	G2	195	50	510	12	230	50	330	228	106	99	100	70	190	140	30	14	220	32
NMP 50/12H/A	G2 1/2	G2 1/2	205	50	540	12	262	60	370	240	120	117	100	70	240	190	37	14	234	35.8
NMP 50/12G/A	G2 1/2	G2 1/2	205	50	540	12	262	60	370	240	120	117	100	70	240	190	37	14	234	37.3
NMP 50/12F/B	G2 1/2	G2 1/2	205	50	580	12	262	60	370	240	120	117	100	70	240	190	37	14	274	40.8
NMP 50/12D/A	G2 1/2	G2 1/2	205	50	602	12	262	60	370	250	120	117	100	70	240	190	20	14	298	47.7
NMP 65/12E	G 3	G 3	320	65	724	15	360	80	480	298	157	159	125	95	280	212	60	14	303	73.9
NMP 65/12C	G 3	G 3	320	65	785	15	360	80	466	326	157	158	125	95	280	212	34	14	336	87.8
NMP 65/12A	G 3	G 3	320	65	785	15	360	80	466	326	157	158	125	95	280	212	34	14	336	92.2

Название	ISO 228		MM																	кг
	DN1	DN2	a	b	fM	g1	h1	h2	h5	HD	l1	l2	m1	m2	n1	n2	n3	s	w	
NMPM 32/12FE	G2	G2	195	50	510	12	230	50	330	228	106	99	100	70	190	140	30	14	220	29.7
NMPM 32/12DE	G2	G2	195	50	510	12	230	50	330	228	106	99	100	70	190	140	30	14	220	32
NMPM 32/12AE	G2	G2	195	50	510	12	230	50	330	228	106	99	100	70	190	140	30	14	220	32.4
NMPM 32/12SE	G2	G2	195	50	510	12	230	50	330	228	106	99	100	70	190	140	30	14	220	33.8
NMPM 50/12HE	G2 1/2	G2 1/2	205	50	540	12	262	60	370	240	120	117	100	70	240	190	37	14	234	37.7
NMPM 50/12GE	G2 1/2	G2 1/2	205	50	540	12	262	60	370	240	120	117	100	70	240	190	37	14	234	37.7

Название	ISO 228		MM																	кг
	DN1	DN2	a	b	fM	g1	h1	h2	h5	HD	l1	l2	m1	m2	n1	n2	n3	s	w	
BNMP 32/12FE	G2	G2	195	50	510	12	230	50	330	228	106	99	100	70	190	140	30	14	220	32.6
BNMP 32/12DE	G2	G2	195	50	510	12	230	50	330	228	106	99	100	70	190	140	30	14	220	32.9
BNMP 32/12A/A	G2	G2	195	50	510	12	230	50	330	228	106	99	100	70	190	140	30	14	220	35.1
BNMP 32/12S/A	G2	G2	195	50	510	12	230	50	330	228	106	99	100	70	190	140	30	14	220	36.7
BNMP 50/12H/A	G2 1/2	G2 1/2	205	50	540	12	262	60	370	240	120	117	100	70	240	190	37	14	234	40.6
BNMP 50/12G/A	G2 1/2	G2 1/2	205	50	540	12	262	60	370	240	120	117	100	70	240	190	37	14	234	41.7
BNMP 50/12F/B	G2 1/2	G2 1/2	205	50	580	12	262	60	370	240	120	117	100	70	240	190	37	14	274	46.2
BNMP 50/12D/A	G2 1/2	G2 1/2	205	50	602	12	262	60	370	250	120	117	100	70	240	190	20	14	298	51.5
BNMP 65/12E	G 3	G 3	320	65	724	15	360	80	480	298	157	159	125	95	280	212	60	14	303	86.6
BNMP 65/12C	G 3	G 3	320	65	785	15	360	80	466	326	157	158	125	95	280	212	34	14	336	98.3
BNMP 65/12A	G 3	G 3	320	65	785	15	360	80	466	326	157	158	125	95	280	212	34	14	336	103.5

Название	ISO 228		MM																	кг
	DN1	DN2	a	b	fM	g1	h1	h2	h5	HD	l1	l2	m1	m2	n1	n2	n3	s	w	
BNMPM 32/12FE	G2	G2	195	50	510	12	230	50	330	228	106	99	100	70	190	140	30	14	220	33.7
BNMPM 32/12DE	G2	G2	195	50	510	12	230	50	330	228	106	99	100	70	190	140	30	14	220	-
BNMPM 32/12AE	G2	G2	195	50	510	12	230	50	330	228	106	99	100	70	190	140	30	14	220	-
BNMPM 32/12SE	G2	G2	195	50	510	12	230	50	330	228	106	99	100	70	190	140	30	14	220	37
BNMPM 50/12HE	G2 1/2	G2 1/2	205	50	540	12	262	60	370	240	120	117	100	70	240	190	37	14	234	41
BNMPM 50/12GE	G2 1/2	G2 1/2	205	50	540	12	262	60	370	240	120	117	100	70	240	190	37	14	234	41.9

Характеристические кривые $n \approx 2900$ л/мин

