

Область применения $n \approx 2800$ л/мин

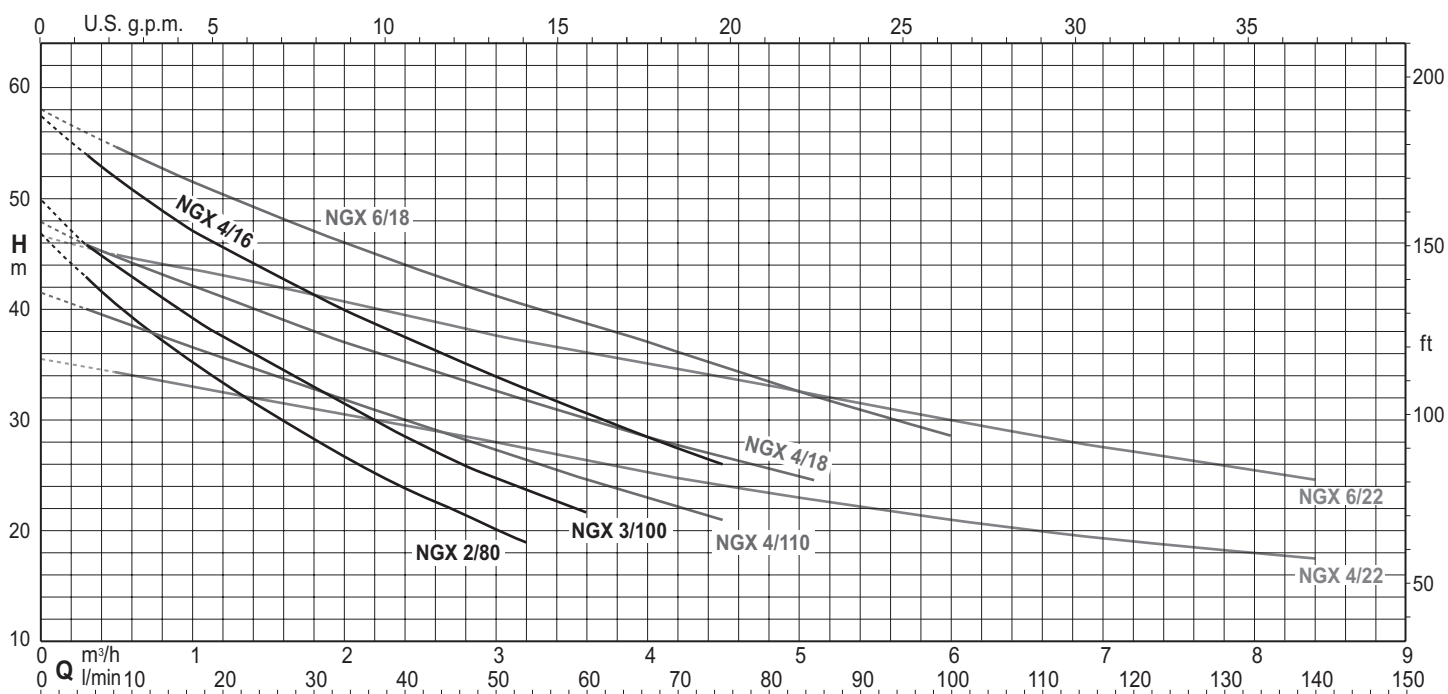

Самовсасывающие струйные насосы

Исполнение

Самовсасывающие моноблочные центробежные электронасосы со встроенным эжектором.
Высококачественный, экологически чистый бытовой насос для водоснабжения в корпусе из нержавеющей стали.

Применения

Для водоснабжения с использованием забора воды из скважин.
Для подъема воды, содержащей воздух или другие газообразные вещества.
Для увеличения доступного давления в распределительной сети (с соблюдением местных правил).
Для повышения давления воды, поступающей в насос самопроизвольно под напором.
Для садоводства.
Для мойки под струей воды.

Рабочие ограничения

Температура жидкости: от 0°C до +35°C.
Температура воздуха до 40°C.
Максимально допустимое давление в корпусе насоса: 8 бар.
Непрерывная работа (S3 60% для однофазных насосов мощностью 1,5 кВт).

Двигатель

2-полюсный асинхронный двигатель, 50 Гц ($n \approx 2800$ об/мин).
NGX: трехфазный 230/400В $\pm 10\%$.
NGXM: однофазный 230В $\pm 10\%$, с термopротектором
Конденсатор встроен в клеммную коробку.
Изоляция класса F.
Класс защиты IP 54.

Однофазные двигатели с классом эффективности IE2 мощностью до 1,1 кВт.

Трехфазные двигатели с классом эффективности IE3 (IE2 до 0,65 кВт).
Исполнение согласно EN 60034-1; EN 60034-30-1.
EN 60335-1, EN 60335-2-41.

Специальные исполнения под заказ

Другие напряжения.
Частота 60 Гц (см. каталог 60 Гц).
Латунное рабочее колесо

Обозначение

NGXM 18.06.2018
NGX = Серия
M = Однофазный вариант (без указания - трехфазный)
6 = Последовательный типовой номер
18 · = Тип эжектора
/K = Укажите редакцию.

Материалы

Компонент	Материал
Корпус насоса	Сталь 1.4301 EN 10088 (AISI 304)
Крышка корпуса	Сталь 1.4301 EN 10088 (AISI 304)
Рабочее колесо	Латунь CW617N EN 12165 (Noryl PPO-GF20 для NGX 2/80, 3/100, 4/110)
Уплотнительное кольцо на рабочем колесе	Сталь 1.4301 EN 10088 (AISI 304)
Диффузор	Норил PPO-GF20
Эжектор	Норил PPO-GF20
Вал	Сталь 1.4104 EN 10088 (AISI 430F)
	Сталь 1.4305 EN 10088 (AISI 303). NGX 6
Мех. уплотнение	Углерод-керамика-NBR

Характеристики $n \approx 2800$ л/мин

Однофазный

Модель					Q = Расход																		
					л/мин	H (m) = Высота напора																	
						0	0,3	0,5	1	2	2,4	3	3,2	3,6	4	4,5	5	5,5	6	6,5	7	8	8,4
230В	P2		П1	0	5	8,33	16,6	33,3	40	50	53,3	60	66,6	75	83,3	91,6	100	108	117	133	140		
A	кВт	HP	кВт																				
NGXM 2/80/A	4,5	0,55	0,75	0,78	46,8	43	40,7	35,2	26,7	23,9	20,2	19,1	-	-	-	-	-	-	-	-	-	-	
NGXM 3/100	4,5	0,65	0,9	0,89	50	45,9	44	39,4	31,3	28,5	24,8	23,7	21,7	-	-	-	-	-	-	-	-	-	
NGXM 4/110	5,7	0,75	1	1,01	41,6	40	39	36,6	31,9	30	27,3	26,4	24,6	23	21,1	-	-	-	-	-	-	-	
NGXM 4/16	7	1,1	1,5	1,44	57,5	54	52	47,3	40	37,5	34	32,9	30,7	28,5	26	-	-	-	-	-	-	-	
NGXM 4/18	7	1,1	1,5	1,44	48	46	45	42,5	37	35	32,5	31,7	30,1	28,5	27	25	-	-	-	-	-	-	
NGXM 4/22	7	1,1	1,5	1,44	35,5	34,8	34,3	33	30,5	29,5	28	27,5	26,4	25,3	24	23	22	21	20,3	19,5	18	17,5	
NGXM 6/18	9,2	1,5	2	2	58	-	54,7	51,5	46	44	41,3	40,4	38,7	37	34,7	32,5	30,5	28,5	-	-	-	-	
NGXM 6/22	9,2	1,5	2	2	46,5	-	45	43,5	40,5	39,3	37,5	37	36	35	33,5	32,5	31,2	30	28,5	27,5	25,5	24,5	

Трехфазный

Модель					Q = Расход																		
					л/мин	H (m) = Высота напора																	
						0	0,3	0,5	1	2	2,4	3	3,2	3,6	4	4,5	5	5,5	6	6,5	7	8	8,4
230В	400В	P2		0	5	8,33	16,6	33,3	40	50	53,3	60	66,6	75	83,3	91,6	100	108	117	133	140		
A	кВт	HP																					
NGX 2/80/A	2,8	1,6	0,55	0,75	46,8	43	40,7	35,2	26,7	23,9	20,2	19,1	-	-	-	-	-	-	-	-	-	-	
NGX 3/100	3	1,7	0,65	0,9	50	45,9	44	39,4	31,3	28,5	24,8	23,7	21,7	-	-	-	-	-	-	-	-	-	
NGX 4/110	3,7	2,2	0,75	1	41,6	40	39	36,6	31,9	30	27,3	26,4	24,6	23	21,1	-	-	-	-	-	-	-	
NGX 4/16	4,5	2,6	1,1	1,5	57,5	54	52	47,3	40	37,5	34	32,9	30,7	28,5	26	-	-	-	-	-	-	-	
NGX 4/18	4,5	2,6	1,1	1,5	48	46	45	42,5	37	35	32,5	31,7	30,1	28,5	27	25	-	-	-	-	-	-	
NGX 4/22	4,5	2,6	1,1	1,5	35,5	34,8	34,3	33	30,5	29,5	28	27,5	26,4	25,3	24	23	22	21	20,3	19,5	18	17,5	
NGX 6/18/A	7,5	4,3	1,5	2	58	-	54,7	51,5	46	44	41,3	40,4	38,7	37	34,7	32,5	30,5	28,5	-	-	-	-	
NGX 6/22/A	7,5	4,3	1,5	2	46,5	-	45	43,5	40,5	39,3	37,5	37	36	35	33,5	32,5	31,2	30	28,5	27,5	25,5	24,5	

P1: Максимальная потребляемая мощность

P2: Номинальная мощность двигателя

Hs (m) Высота всасывания

Допуски согласно UNI EN ISO 9906:2012

Характеристические кривые при различной высоте всасывания Hs

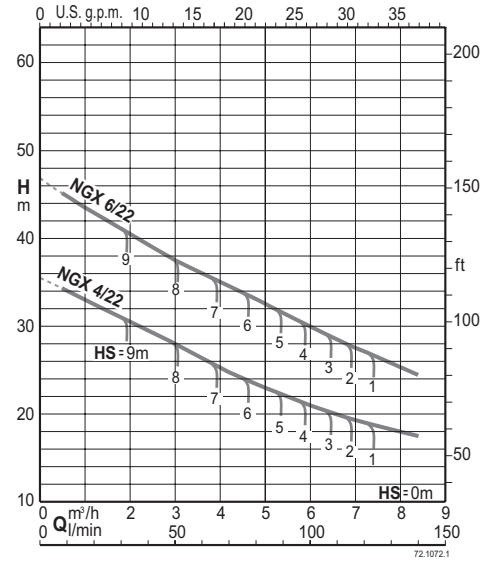
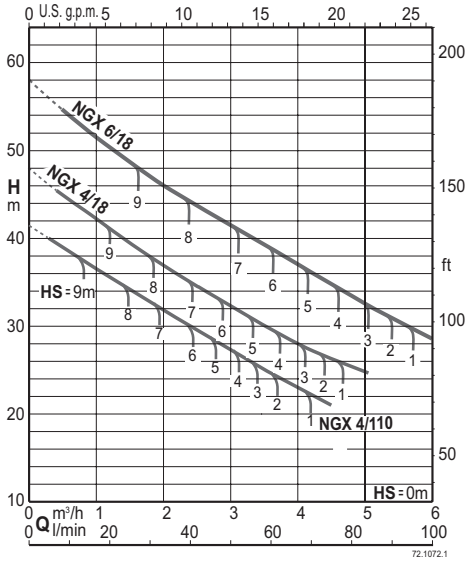
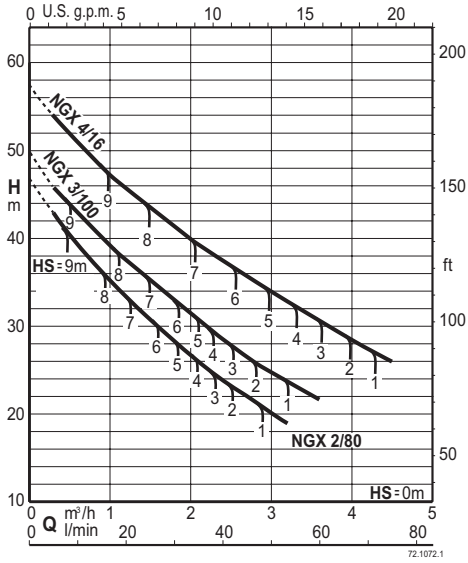

Способность самозаполнения

50 Гц (n ≈ 2800 л/мин), H₂O, T = 20°C, P_a = 1000 гПа (мбар)

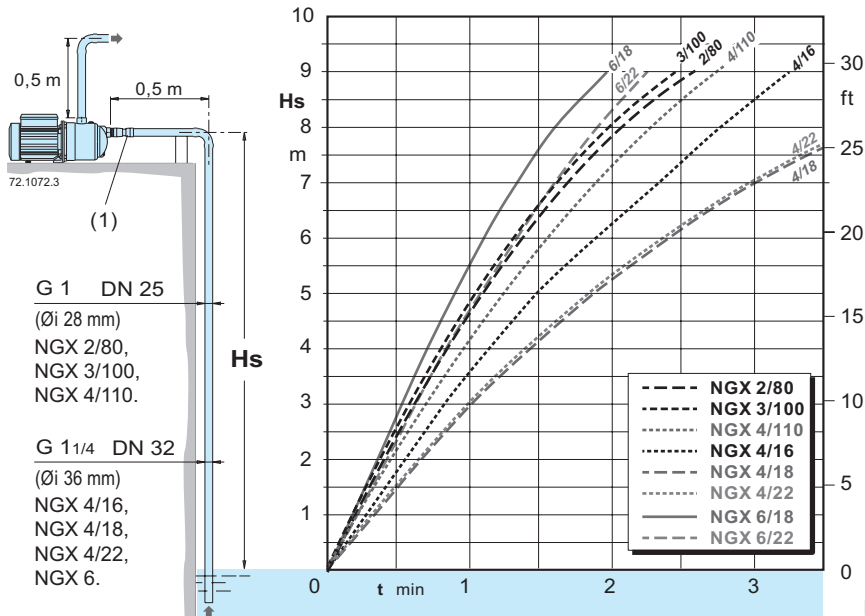

H_s (м): Высота всасывания
 t (мин): Время самовсасывания
 (1) Обратный клапан

Габариты и вес

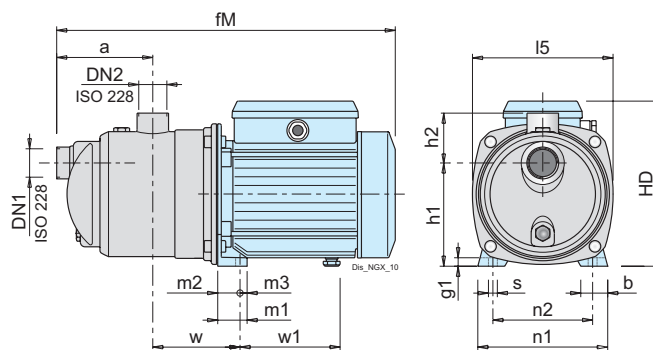

Название	ISO 228		MM															КГ	
	DN1	DN2	a	b	fM	g1	h1	h2	HD	l5	m1	m2	m3	n1	n2	s	w	w1	Бес
NGXM 2/80/A	G 1	G 1	115	30	391	10	116	61	192	161.00	33	25	8	146	112	9	95	112	9.3
NGXM 3/100	G 1	G 1	115	30	391	10	116	61	192	161.00	33	25	8	146	112	9	95	112	9.3
NGXM 4/110	G 1	G 1	115	30	391	10	116	61	192	161.00	33	25	8	146	112	9	95	112	10.2
NGXM 4/16	G 1 1/4	G 1	140	33	462	11	152	68	225	213.5	37.5	28	9.5	185	155	9.5	113	147	14.4
NGXM 4/18	G 1 1/4	G 1	140	33	488.5	11	152	68	225	213.5	37.5	28	9.5	185	155	9.5	113	147	15
NGXM 4/22	G 1 1/4	G 1	140	33	488.5	11	152	68	225	213.5	37.5	28	9.5	185	155	9.5	113	147	14.7
NGXM 6/18	G 1 1/4	G 1	140	33	488.5	11	152	68	240	213.5	37.5	28	9.5	185	155	9.5	113	157.5	17.4
NGXM 6/22	G 1 1/4	G 1	140	33	488.5	11	152	68	240	213.5	37.5	28	9.5	185	155	9.5	113	157.5	17.4

Название	ISO 228		MM															КГ	
	DN1	DN2	a	b	fM	g1	h1	h2	HD	l5	m1	m2	m3	n1	n2	s	w	w1	Бес
NGX 2/80/A	G 1	G 1	115	30	391	10	116	61	192	161.00	33	25	8	146	112	9	95	112	8.4
NGX 3/100	G 1	G 1	115	30	391	10	116	61	192	161.00	33	25	8	146	112	9	95	112	8.3
NGX 4/110	G 1	G 1	115	30	391	10	116	61	192	161.00	33	25	8	146	112	9	95	112	10.9
NGX 4/16	G 1 1/4	G 1	140	33	462	11	152	68	225	213.5	37.5	28	9.5	185	155	9.5	113	147	14.8
NGX 4/18	G 1 1/4	G 1	140	33	488.5	11	152	68	225	213.5	37.5	28	9.5	185	155	9.5	113	147	14.8
NGX 4/22	G 1 1/4	G 1	140	33	488.5	11	152	68	225	213.5	37.5	28	9.5	185	155	9.5	113	147	14.8
NGX 6/18/A	G 1 1/4	G 1	140	33	488.5	11	152	68	240	213.5	37.5	28	9.5	185	155	9.5	113	157.5	18.1
NGX 6/22/A	G 1 1/4	G 1	140	33	488.5	11	152	68	240	213.5	37.5	28	9.5	185	155	9.5	113	157.5	17.3