

Область применения  $n \approx 2900$  л/мин

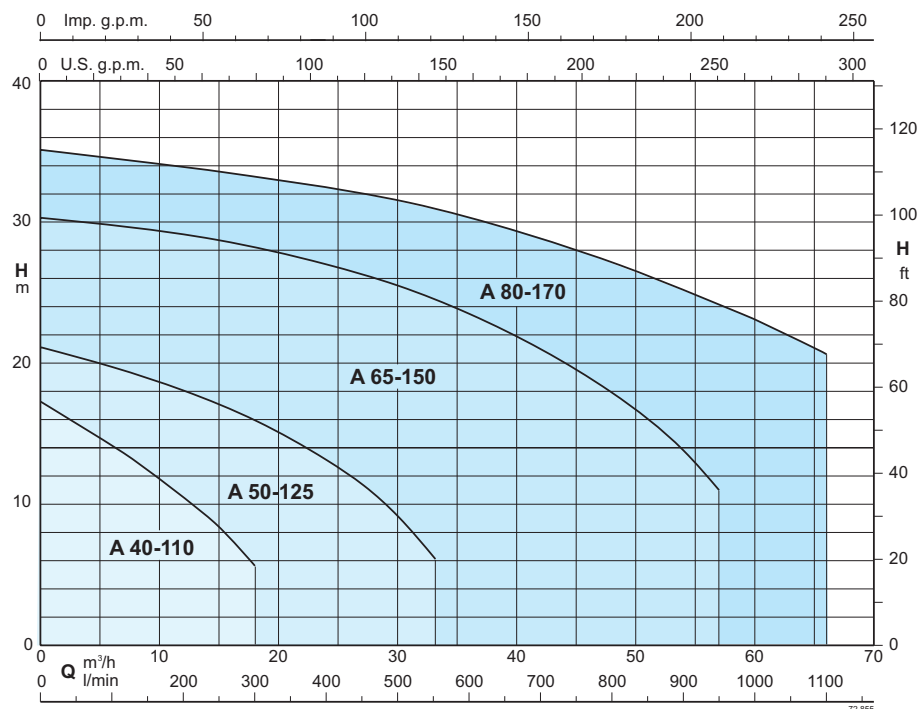

# Самовсасывающие центробежные насосы с открытым рабочим колесом



## Исполнение

Самовсасывающие моноблочные центробежные насосы с открытым рабочим колесом.

Устройство предотвращения обратного потока, встроенное во всасывающий патрубок,

Предотвращает эффект сифона при остановке и обеспечивает автоматическое повторное заполнение при каждом пуске.

Насос повторно заполняется жидкостью, даже если он заполнен лишь частично, а всасывающая труба полностью пуста.

**A:** вариант с корпусом насоса и соединением из чугуна.

**B-A:** вариант с корпусом насоса и соединением из бронзы.

Бронзовые насосы поставляются полностью окрашенными.

## Применения

Для чистой или слегка грязной воды, даже при наличии твердых частиц диаметром до 10 мм для A 40, A 50 и до 15 мм для A 65, A 80.

Для опорожнения баков или ям.

Для орошения.

Для гражданского и промышленного применения.

## Рабочие ограничения

Температура жидкости: от -10°C до +90°C.

Температура воздуха до 40°C.

Максимально допустимое конечное давление в корпусе насоса - 6 бар (10 бар для A 80-170).

Непрерывная работа (S3 60% для однофазных насосов мощностью 1,5 кВт).

## Двигатель

2-полюсный асинхронный двигатель, 50 Гц ( $n \approx 2900$  об/мин).

**A:** трехфазный 230/400В ± 10%, до 3 кВт.

400/690 В ± 10 %, от 4 до 7,5 кВт;

**AM:** однофазный 230В ± 10%, с термopротектором

Конденсатор встроен в клеммную коробку.

Изоляция класса F.

Класс защиты IP 54.

**Однофазные двигатели с классом эффективности IE2 мощностью до 1,1 кВт.**

**Высокий класс энергоэффективности IE3 для трехфазных двигателей мощностью 0,75 кВт.**

Исполнение согласно

EN 60034-1; EN 60034-30-1.

EN 60335-1, EN 60335-2-41.

## Специальные исполнения под заказ

Другие напряжения.

Частота 60 Гц (см. каталог 60 Гц).

Класс защиты IP 55.

Специальное мех. уплотнение.

Для жидкостей или помещений с более высокой или низкой температурой.

Исполнение с поддержкой.

## Обозначение

Пример: ВAM 40-/110В/А

В = Бронзовый вариант (без указания – из чугуна)

А = Серия

М = Однофазный вариант (без указания - трехфазный)

40 = Диаметр подающего соединения в мм

110 = Номинальный диаметр рабочего колеса

В = Диаметр рабочего колеса

/К = Укажите редакцию.

## Материалы

Компоненты	A	BA
Корпус насоса	Чугун GJL 200 EN 1561	Бронза CC480K EN 1982
Всасывающий фильтр	Чугун GJL 200 EN 1561	Бронза CC480K EN 1982
Крышка для осмотра (A65, A80)	Чугун GJL 200 EN 1561	Бронза CC480K EN 1982
Соединение	Чугун GJL 200 EN 1561	Бронза CC480K EN 1982
Рабочее колесо	Чугун GJL 200 EN 1561	Бронза CC480K EN 1982
Вал	Сталь 1.4305 EN 10088 (AISI 303)	Сталь 1.4401 EN 10088 (AISI 316)
	Сталь 1.4104 EN 10088 (AISI 430F) для A 40-110, A 65-150A,B	Сталь 1.4401 EN 10088 (AISI 316)
Мех. уплотнение	Углерод-керамика-NBR	Углерод-керамика-NBR



## Характеристики $n \approx 2900$ л/мин

### Трехфазный

Модель					Q = Расход												
					м³/ч	0	3,6	4,8	6	7,5	8,4	9,6	10,8	12	15	18	
230В	400В	P2		л/мин	0	60	80	100	125	140	160	180	200	250	300		
A		кВт	HP	H (m) = Высота напора													
ВА	A 40-110В/А	2,8	1,6	0,55	0,75	14,4	12,9	12,4	11,8	11	10,4	9,8	9	8,3	6	3,4	
ВА	A 40-110А/В	3,7	2,2	0,75	1	17,2	15,4	14,9	14,2	13,3	12,9	12,1	11,3	10,5	8,4	5,6	

### Однофазный

Модель					Q = Расход											
					м³/ч	0	6	9	12	15	18	21	24	27	30	33
230В	P2		П1	л/мин	0	100	150	200	250	300	350	400	450	500	550	
A	кВт	HP	кВт	H (m) = Высота напора												
ВАМ	AM 50-125CE	5,8	0,75	1	1,01	13,7	12,8	12,2	11,3	10	8,5	7	5,3	3,3	-	-
ВАМ	AM 50-125BE	7,4	1,1	1,5	1,44	16,5	15,5	14,9	14,2	12,9	11,6	10	8,3	6,2	4	-
ВАМ	AM 50-125AE	9,2	1,5	2	2,1	20,5	19,5	19	18	17	15,5	14	12,5	10,5	8	5

### Трехфазный

Модель					Q = Расход												
					м³/ч	0	6	9	12	15	18	21	24	27	30	33	
230В	400В	P2		л/мин	0	100	150	200	250	300	350	400	450	500	550		
A	кВт	HP	кВт	H (m) = Высота напора													
ВА	A 50-125CE	4	2,3	0,75	1	13,7	12,8	12,2	11,3	10	8,5	7	5,3	3,3	-	-	
ВА	A 50-125B/А	4,6	2,7	1,1	1,5	16,5	15,5	14,9	14,2	12,9	11,6	10	8,3	6,2	4	-	
ВА	A 50-125А/А	7,5	4,3	1,5	2	20,5	19,5	19	18	17	15,5	14	12,5	10,5	8	5	

### Однофазный

Модель					Q = Расход											
					м³/ч	0	6	9	12	15	18	21	24	27	30	33
230В	P2		П1	л/мин	0	100	150	200	250	300	350	400	450	500	550	
A	кВт	HP	кВт	H (m) = Высота напора												
ВАМ	AM 50-125CE	5,8	0,75	1	1,01	13,7	12,8	12,2	11,3	10	8,5	7	5,3	3,3	-	-
ВАМ	AM 50-125BE	7,4	1,1	1,5	1,44	16,5	15,5	14,9	14,2	12,9	11,6	10	8,3	6,2	4	-
ВАМ	AM 50-125AE	9,2	1,5	2	2,1	20,5	19,5	19	18	17	15,5	14	12,5	10,5	8	5

### Трехфазный

Модель					Q = Расход												
					м³/ч	0	15	18	24	30	33	36	42	48	54	57	
230В	400В	690 В	P2		л/мин	0	250	300	400	500	550	600	700	800	900	950	
A	кВт	HP	H (m) = Высота напора														
ВА	A 65-150С/В	11,5	6,6	-	2,2	3	18,8	17,5	17	16	14	13	11,5	9	6,5	-	-
ВА	A 65-150В/В	11,5	6,6	-	3	4	22,8	21,5	21	19,5	17,5	16,5	15,5	12,5	9,5	6,5	-
ВА	A 65-150А/С	-	9,6	5,5	4	5,5	30,8	29	28	27	25,5	24,5	23,5	21	18	14	11

### Трехфазный

Модель					Q = Расход											
					м³/ч	0	15	18	21	24	30	36	45	54	60	66
400В	690 В	P2		л/мин	0	250	300	350	400	500	600	750	900	1000	1100	
A	кВт	HP	H (m) = Высота напора													
ВА	A 80-170В/А	10,8	6,2	5,5	7,5	28	27,3	27,3	27	26,8	25,7	24,4	22,1	19	16,7	13,7
ВА	A 80-170А/А	14,3	8,3	7,5	10	35	33,6	33,2	32,9	32,5	31,6	30,5	28,1	25,3	23,2	20,4

P1: Максимальная потребляемая мощность  
P2: Номинальная мощность двигателя

Допуски согласно UNI EN ISO 9906:2012



**Способность самозаполнения при расположении насоса над уровнем воды**

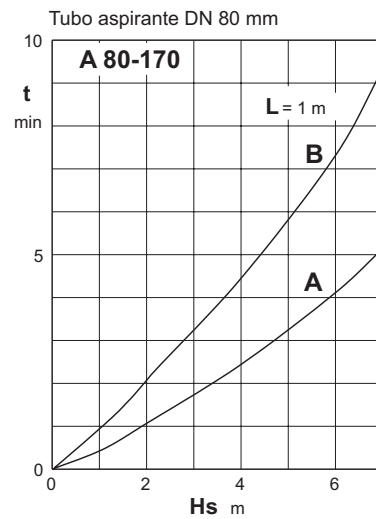
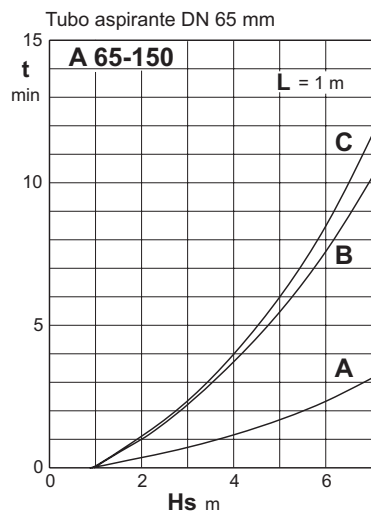
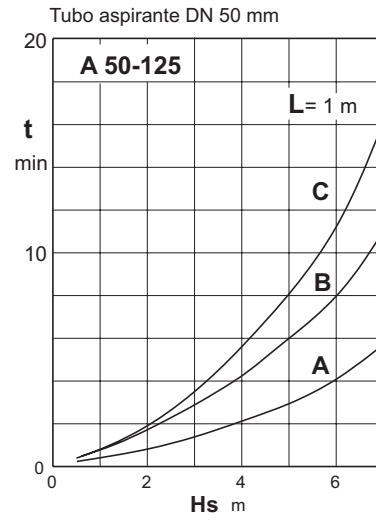
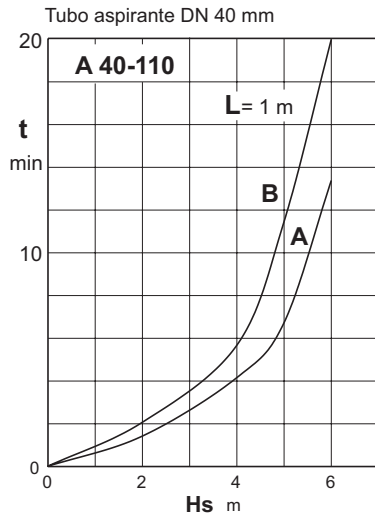

$H_s$  (м) Высота всасывания  
 $L$  (м) - длина горизонтальной всасывающей трубы над уровнем воды.  
 $t$  (мин) Время самозаполнения.  
 Результаты испытаний с холодной водой

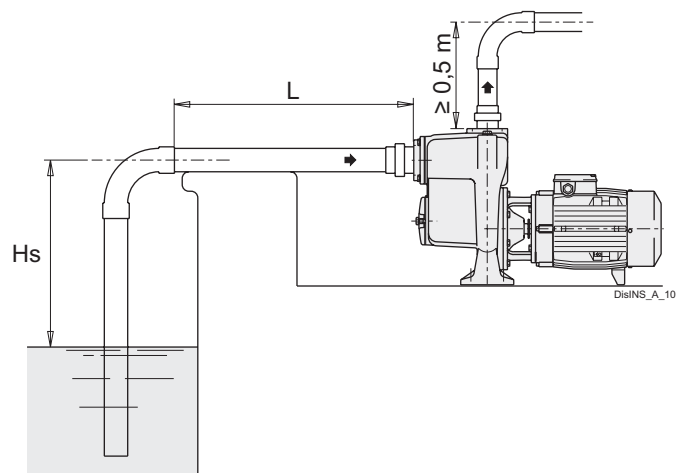



Характеристические кривые  $n \approx 2900$  л/мин

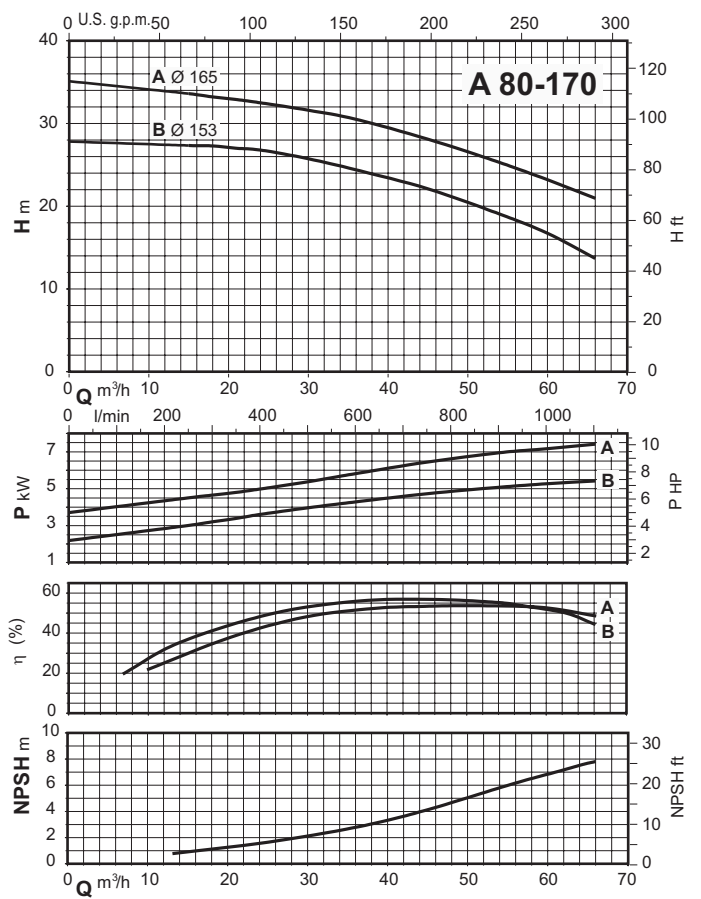
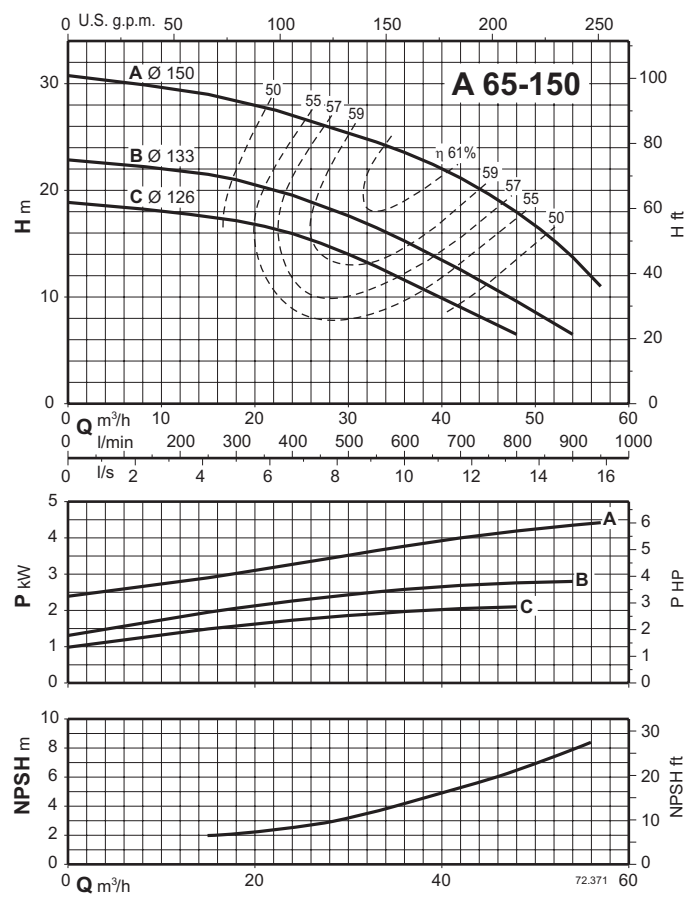
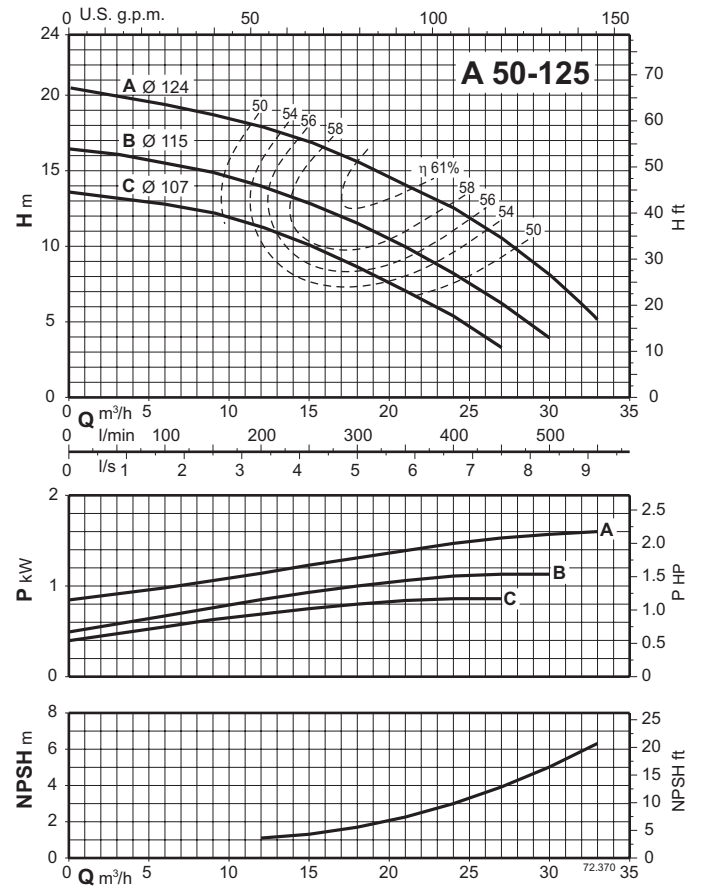
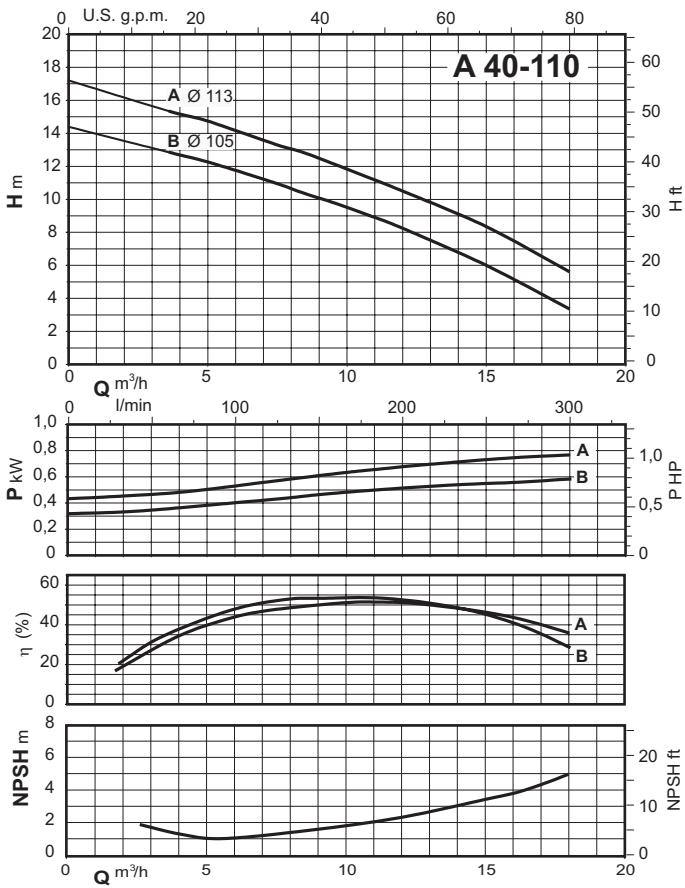



Габариты и вес

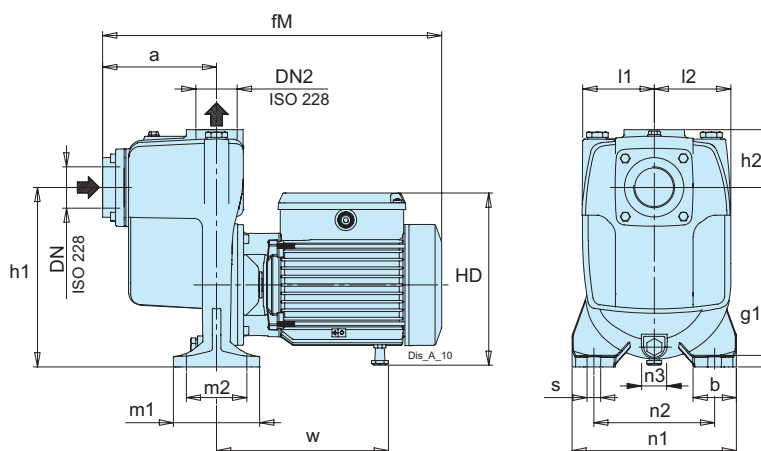

Название	ISO 228		MM															кг Вес	
	DN1	DN2	a	b	fM	g1	h1	h2	HD	l1	l2	m1	m2	n1	n2	n3	s		w
A 40-110B/A	G 1 1/2	G 1 1/2	132	50	393	12	208	67	206	83	89	100	70	190	140	-	16	199	19.5
A 40-110A/B	G 1 1/2	G 1 1/2	132	50	393	12	208	67	206	83	89	100	70	190	140	-	16	199	20.7
A 50-125CE	G 2	G 2	147	50	490	12	231	64	223	96	102	100	70	190	140	30	16	263	26.2
A 50-125B/A	G 2	G 2	147	50	490	12	231	64	223	96	102	100	70	190	140	30	16	263	28.3
A 50-125A/A	G 2	G 2	147	50	490	12	231	64	223	96	102	100	70	190	140	30	16	263	29.8

Название	ISO 228		MM															кг Вес	
	DN1	DN2	a	b	fM	g1	h1	h2	HD	l1	l2	m1	m2	n1	n2	n3	s		w
AM 40-110B/A	G 1 1/2	G 1 1/2	132	50	393	12	208	67	206	83	89	100	70	190	140	-	16	199	19.9
AM 40-110A/A	G 1 1/2	G 1 1/2	132	50	393	12	208	67	206	83	89	100	70	190	140	-	16	199	20.9
AM 50-125CE	G 2	G 2	147	50	490	12	231	64	223	96	102	100	70	190	140	30	16	263	28.2
AM 50-125BE	G 2	G 2	147	50	490	12	231	64	223	96	102	100	70	190	140	30	16	263	30
AM 50-125AE	G 2	G 2	147	50	490	12	231	64	223	96	102	100	70	190	140	30	16	263	29.9

Название	ISO 228		MM															кг Вес	
	DN1	DN2	a	b	fM	g1	h1	h2	HD	l1	l2	m1	m2	n1	n2	n3	s		w
BA 40-110B/A	G 1 1/2	G 1 1/2	132	50	393	12	208	67	206	83	89	100	70	190	140	-	16	199	21.6
BA 40-110A/B	G 1 1/2	G 1 1/2	132	50	393	12	208	67	206	83	89	100	70	190	140	-	16	199	23.3
BA 50-125CE	G 2	G 2	147	50	490	12	231	64	223	96	102	100	70	190	140	30	16	263	31.2
BA 50-125B/A	G 2	G 2	147	50	490	12	231	64	223	96	102	100	70	190	140	30	16	263	32.7
BA 50-125A/A	G 2	G 2	147	50	490	12	231	64	223	96	102	100	70	190	140	30	16	263	35

Название	ISO 228		MM															кг Вес	
	DN1	DN2	a	b	fM	g1	h1	h2	HD	l1	l2	m1	m2	n1	n2	n3	s		w
BAM 40-110B/A	G 1 1/2	G 1 1/2	132	50	393	12	208	67	206	83	89	100	70	190	140	-	16	199	22.6
BAM 40-110A/A	G 1 1/2	G 1 1/2	132	50	393	12	208	67	206	83	89	100	70	190	140	-	16	199	23.6
BAM 50-125CE	G 2	G 2	147	50	490	12	231	64	223	96	102	100	70	190	140	30	16	263	32.3
BAM 50-125BE	G 2	G 2	147	50	490	12	231	64	223	96	102	100	70	190	140	30	16	263	33.5
BAM 50-125AE	G 2	G 2	147	50	490	12	231	64	223	96	102	100	70	190	140	30	16	263	37



Габариты и вес

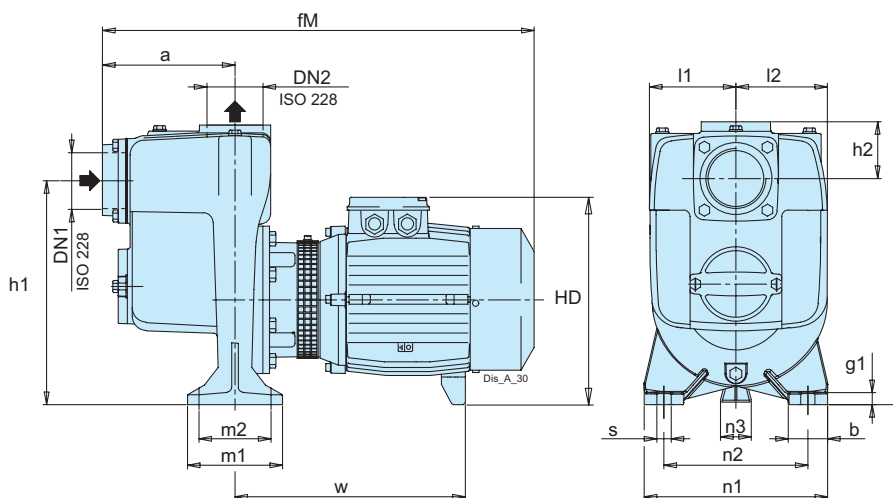

Название	ISO 228		MM																кг
	DN1	DN2	a	b	fM	g1	h1	h2	HD	l1	l2	m1	m2	n1	n2	n3	s	w	Вес
A 65-150C/B	G 2 1/2	G 2 1/2	172	50	635	12	293	75	260	115	121	125	95	240	190	47	16	364	51.6
BA 65-150C/B	G 2 1/2	G 2 1/2	172	50	583	12	293	75	260	115	121	125	95	240	190	47	16	319	52.5
A 65-150B/B	G 2 1/2	G 2 1/2	172	50	595	12	293	75	270	115	121	125	95	240	190	47	16	324	52
BA 65-150B/A	G 2 1/2	G 2 1/2	172	50	595	12	293	75	270	115	121	125	95	240	190	47	16	324	58.6
A 65-150A/C	G 2 1/2	G 2 1/2	172	50	595	12	293	75	270	115	121	125	95	240	190	47	16	324	55.3
BA 65-150A/B	G 2 1/2	G 2 1/2	172	50	595	12	293	75	270	115	121	125	95	240	190	47	16	324	63.2

Название	ISO 228		MM																кг
	DN1	DN2	a	b	fM	g1	h1	h2	HD	l1	l2	m1	m2	n1	n2	n3	s	w	Вес
A 80-170B/A	G 3	G 3	202	60	694	16	342	85	327	132	140	145	110	280	220	49	18	366	80.5
BA 80-170B/A	G 3	G 3	202	60	694	16	342	85	327	132	140	145	110	280	220	49	18	366	89.9
A 80-170A/A	G 3	G 3	202	60	694	16	342	85	327	132	140	145	110	280	220	49	18	366	86.1
BA 80-170A/A	G 3	G 3	202	60	694	16	342	85	327	132	140	145	110	280	220	49	18	366	95.1