

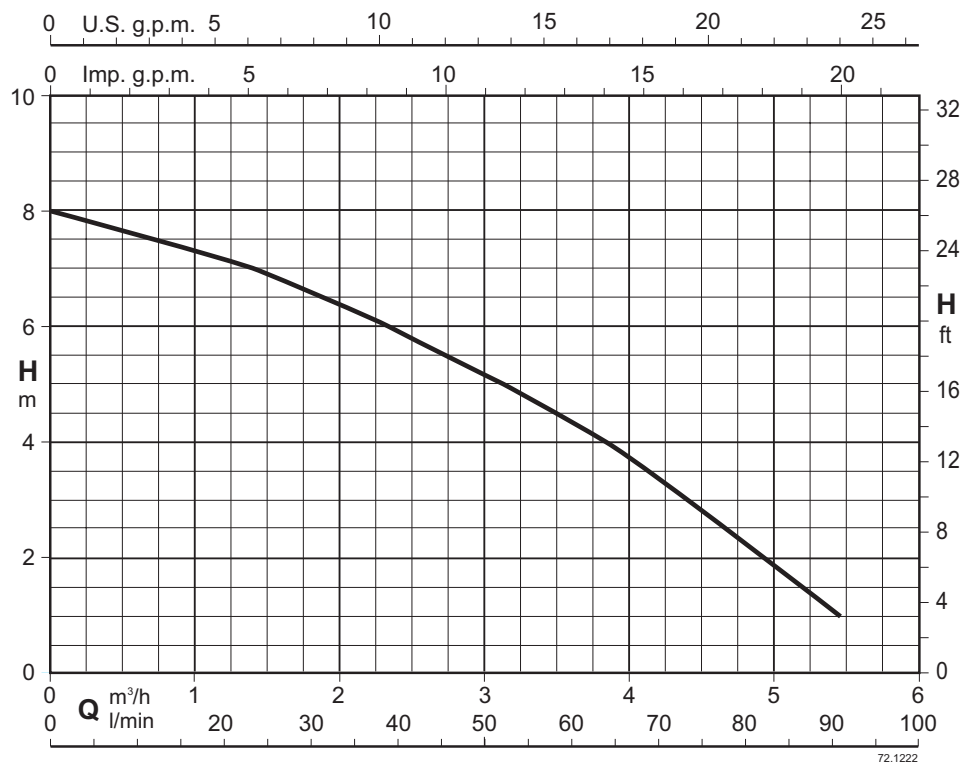

Q m ³ /h	0	1,2	2,4	3,6	4,8	5,4
Q l/min	0	20	40	60	80	90
H m	8	7,1	5,9	4,3	2,2	1,1



Αυτόματος σταθμός ανύψωσης λυμάτων

Κατασκευή

Το σύστημα με τους κοπτήρες έχει σχεδιαστεί για να αντλεί τα λύματα από WC και νιπτήρα.

Το GEOTRIT επιτρέπει την αποχέτευση του WC και νιπτήρα ακόμα αν αυτά είναι μακριά ή χαμηλότερα από τους αποχετευτικούς σωλήνες.

Με σωστή εγκατάσταση και χρήση, η μονάδα θα δουλεύει συνεχώς και αξιόπιστα. GEOTRIT παραδίδεται με εύκαμπτους συνδέσμους, καμπύλες και μεταλλικά εξαρτήματα σύνδεσης.



Εφαρμογές

GEOTRIT κατάλληλο για χρήση με WC και νιπτήρα.

Όρια λειτουργίας

Τάση: 220-240 V
 Συχνότητα: 50 Hz
 Βαθμός προστασίας: IP44
 Maximum ονομαστική ισχύς: 400 W
 Maximum ρεύμα: 1,9 A
 Κατακόρυφη άντληση: max. 4 m
 Θερμοκρασία υγρού έως 35° C.

Εγκατάσταση

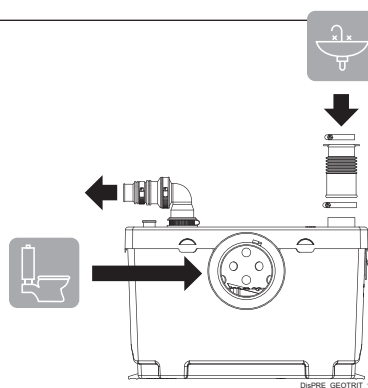
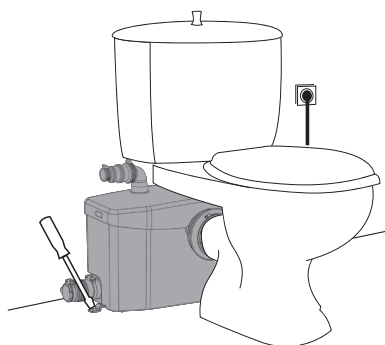

Απόδοση

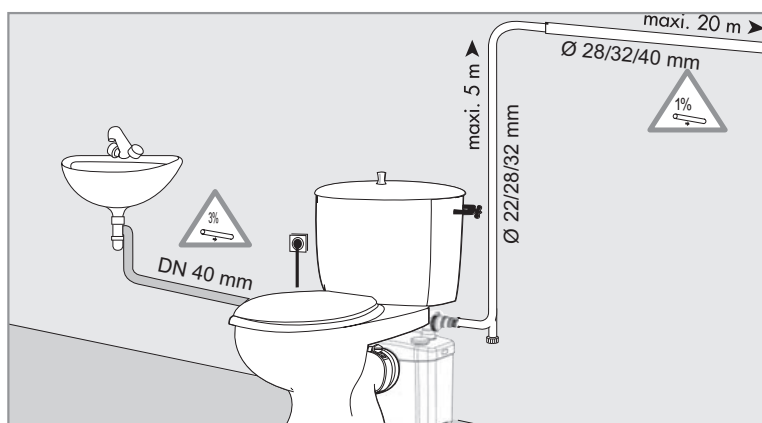
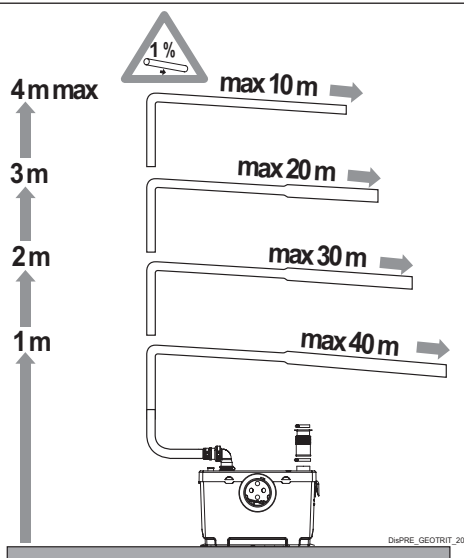

Διαστάσεις και βάρη

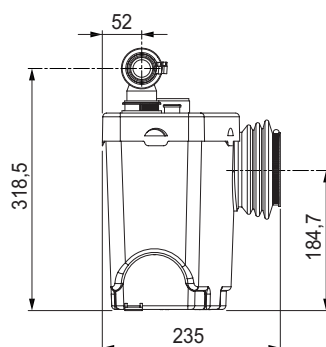
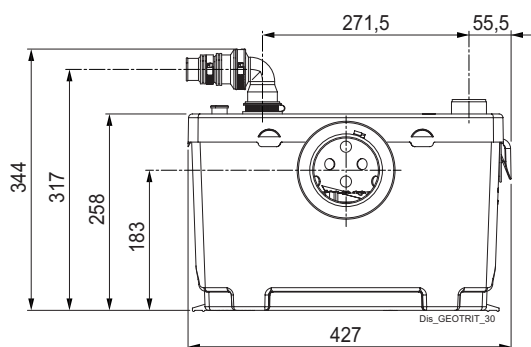

Βάρος: 6.6 kg

GEOCOMP



Q m ³ /h	0	1,2	2,4	3,6	4,8	5,4
Q l/min	0	20	40	60	80	90
H m	8	7,1	5,9	4,3	2,2	1,1

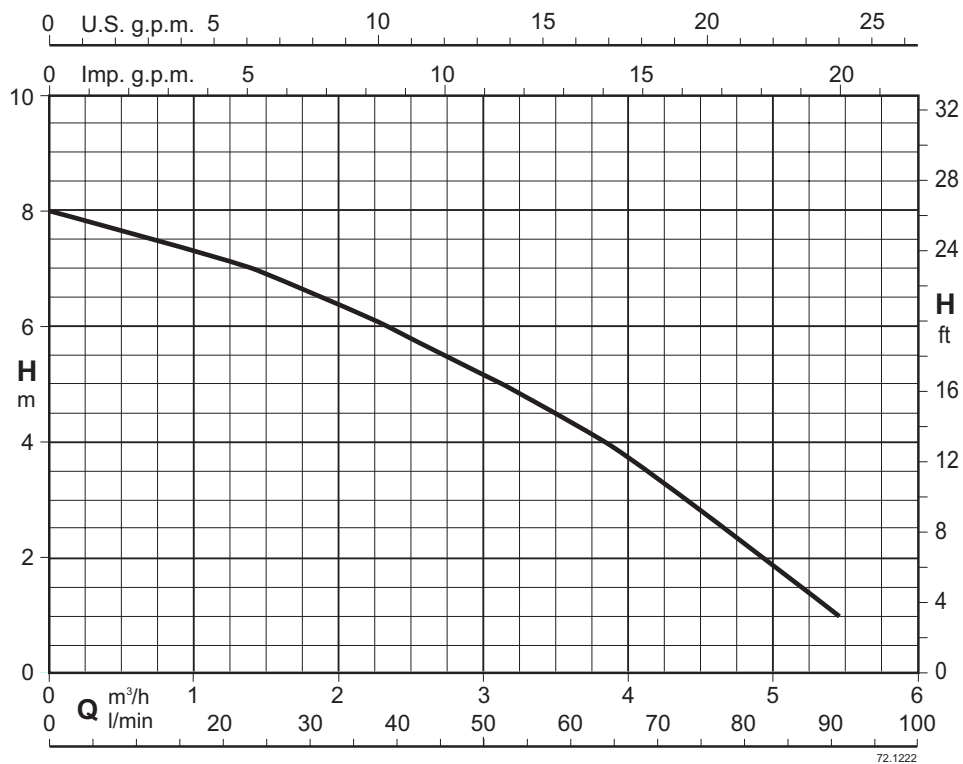

72.1222

Αυτόματος σταθμός ανύψωσης λυμάτων

Κατασκευή

Το σύστημα με τους κοπτήρες έχει σχεδιαστεί για να αντλεί τα λύματα από WC, νιπτήρα, μπιντέ και ντους.

Το GEOCOMP σύστημα με κοπτήρες επιτρέπει την αποχέτευση λυμάτων και φέρει οριζόντια τάπα πλήρωσης.

Με σωστή εγκατάσταση και χρήση, η μονάδα θα δουλεύει συνεχώς και αξιόπιστα. GEOCOMP παραδίδεται με εύκαμπτους συνδέσμους, καμπύλες και μεταλλικά εξαρτήματα σύνδεσης.



Εφαρμογές

GEOCOMP κατάλληλο για χρήση με WC, νιπτήρα, μπιντέ, ντους και μπανιέρα.

Όρια λειτουργίας

Τάση: 220-240 V
 Συχνότητα: 50 Hz
 Βαθμός προστασίας: IP44
 Maximum ονομαστική ισχύς: 400 W
 Maximum ρεύμα: 1,9 A
 Κατακόρυφη άντληση: max. 4 m
 Θερμοκρασία υγρού έως 35° C.

Εγκατάσταση

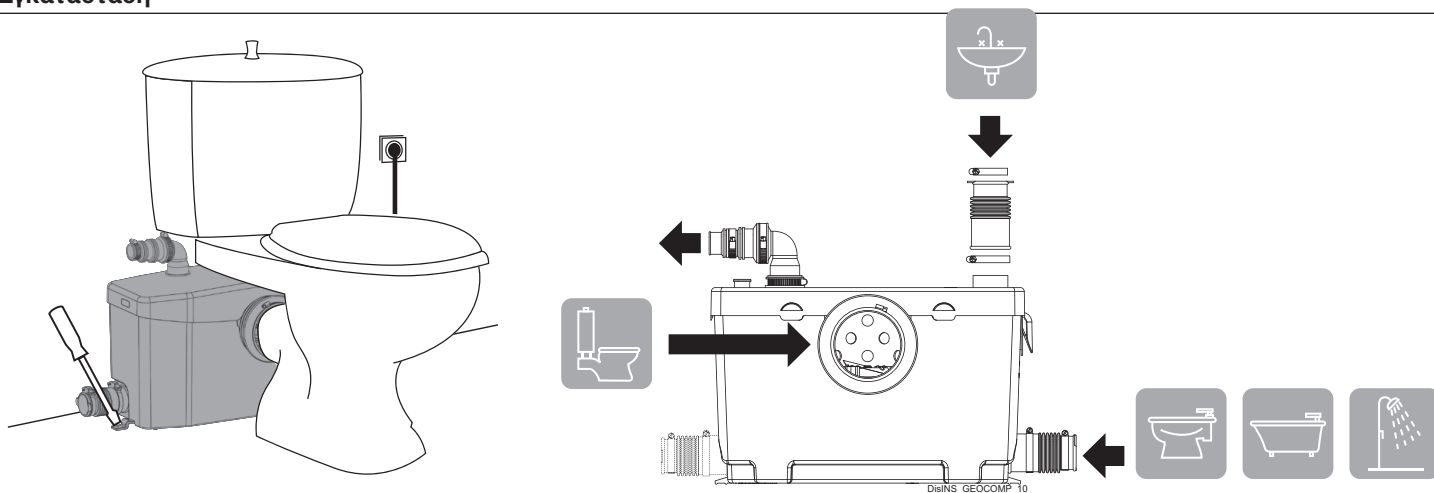

Απόδοση

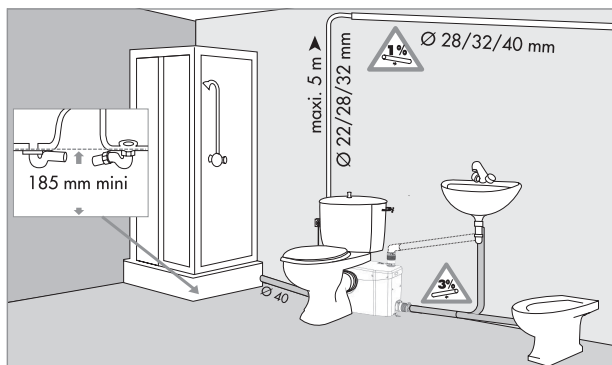
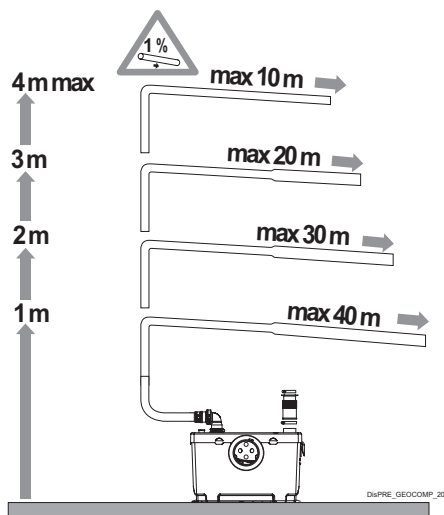

Διαστάσεις και βάρη

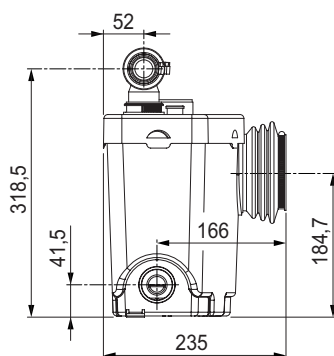
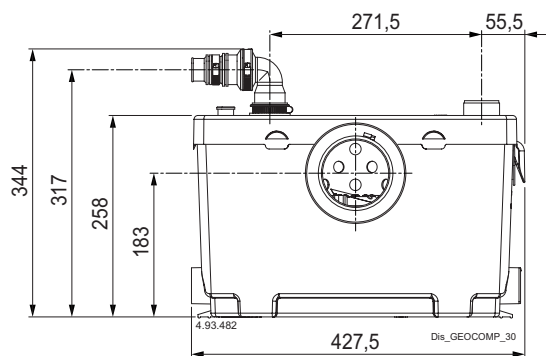

Βάρος: 6.6 kg



Q m ³ /h	0	1,2	2,4	3,6	4,8	5,6
Q l/min	0	20	40	60	80	93
H m	8	7,1	5,9	4,5	2,7	1

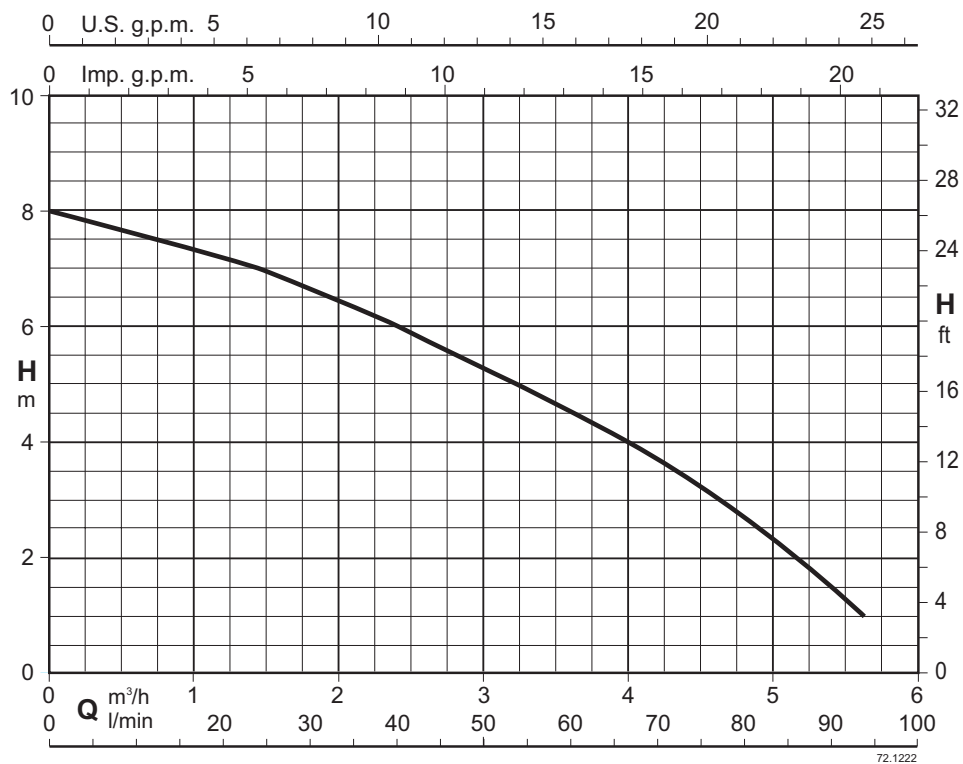

72.1222

Αυτόματος σταθμός ανύψωσης λυμάτων

Κατασκευή

Το σύστημα αντλεί νερά από οικιακό νιπτήρα, πλυντήριο πιάτων και ρούχων, σε ταυτόχρονη λειτουργία.

Το GEOCLEAN επιτρέπει την αποχέτευση νιπτήρα και πλυντηρίων ακόμα αν αυτά είναι μακριά ή χαμηλότερα από τους αποχετευτικούς σωλήνες.

Το σύστημα έχει βαλβίδα αντεπιστροφής και δεν μπορεί να χρησιμοποιηθεί για διακίνηση λυμάτων.

GEOCLEAN παραδίδεται με εύκαμπτους συνδέσμους, καμπύλες και μεταλλικά εξαρτήματα σύνδεσης.



Εφαρμογές

GEOCLEAN κατάλληλο για χρήση με νιπτήρα, μπιντέ, ντους, μπανιέρα, πλυντήριο πιάτων και ρούχων.

Όρια λειτουργίας

Τάση: 220-240 V
 Συχνότητα: 50 Hz
 Βαθμός προστασίας: IP44
 Maximum ονομαστική ισχύς: 400 W
 Maximum ρεύμα: 1,9 A
 Κατακόρυφη άντληση: max. 4 m
 Θερμοκρασία υγρού έως: 60°C.

Εγκατάσταση

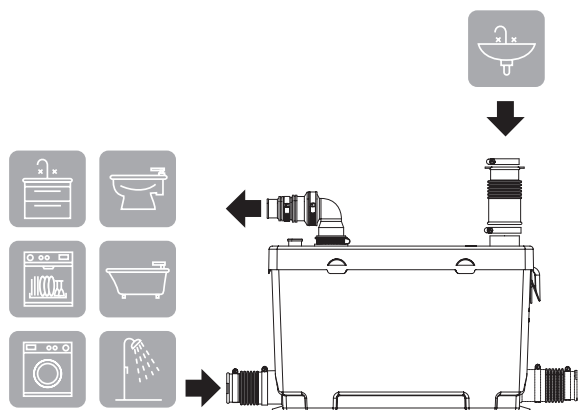

Απόδοση

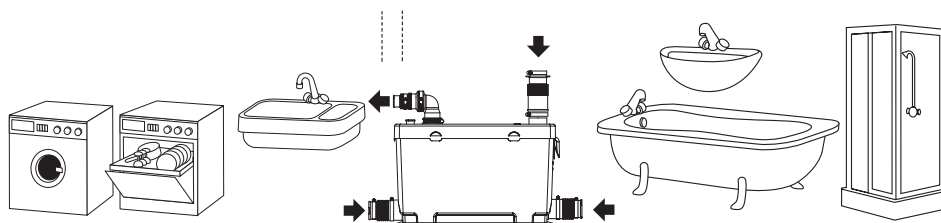
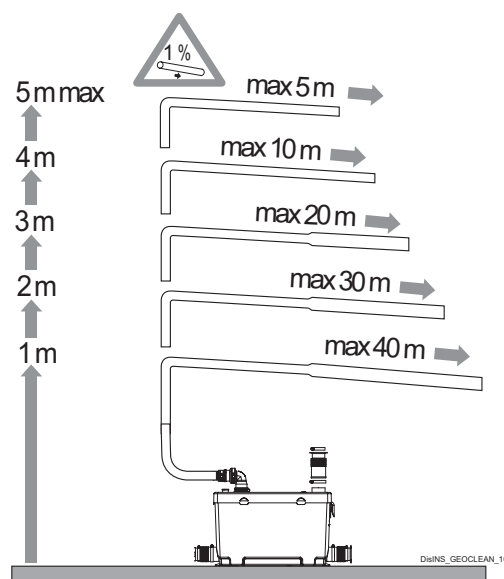

Διαστάσεις και βάρη

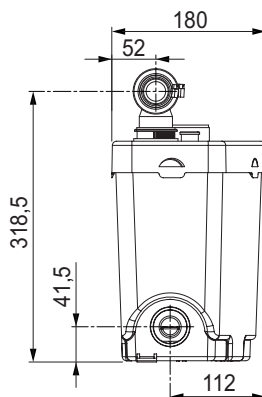
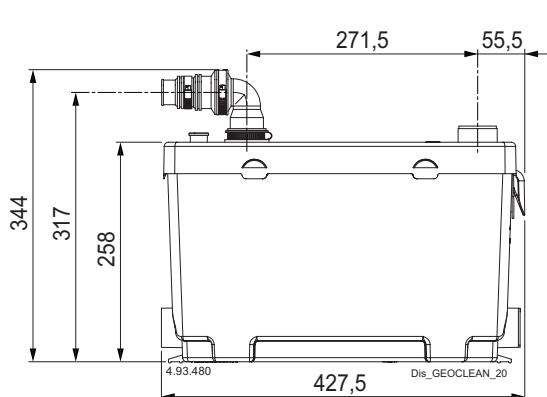

Βάρος: 6.4 kg